

PROJEKT BUDOWLANO-WYKONAWCZY

TEMAT : PROJEKTY ZAGOSPODAROWANIA TERENÓW
W SOŁECTWACH: OSIEDLE NOWE
GROCHOLICE, PUCHAŁY I OSIEDLE FALENTY
NA TERENIE GMINY RASZYN

ZADANIE: PLAC WIEJSKI SOŁECTWA OSIEDLE NOWE
GROCHOLICE

ADRES : Gmina Raszyn

ZLECAJĄCY : GMINA RASZYN
ul. Szkolna 2a
05-090 Raszyn

JEDNOSTKA PROJEKTOWA

PRI ESTAKADA Magdalena Dąbrowska

05-650 Chynów, Adamów Rososki 21

tel. +48 503 076 459, fax. 4822 378 13 44

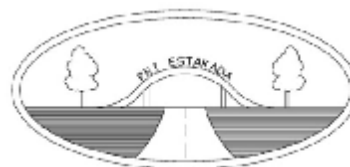

AUTORZY PROJEKTU

Opracowała: *Magdalena Dąbrowska*

Sprawdził: *Piotr Zubala*

BRANŻA:

BUDOWLANA

Stron 27

EGZEMPLARZ nr 5 (elektroniczny)

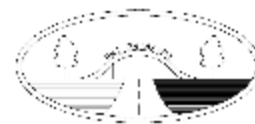

SPIS TREŚCI:

1. Opis	str. 3
2. Oświadczenie	str. 8
3. Uprawnienia	str. 9
4. Projekt zagospodarowania terenu	str. 12
5. Konstrukcja nawierzchni	str. 15
6. Dobór roślin	str. 17
7. Karty zaproponowanych produktów	str. 20
8. PZT na mapie do celów projektowych	str. 27

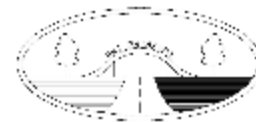

ROZDZIAŁ 1: PODSTAWA PRAWNA I MATERIAŁY WYJŚCIOWE:

Projekt opracowano na podstawie następujących materiałów:

- Ustawa Prawo Budowlane
- Miejscowy Plan Zagospodarowani Przestrzennego
- Umowa z Inwestorem
- Uwagi zarządcy

ROZDZIAŁ 2: PLAC WIEJSKI na terenie OSIEDLA NOWE GROCHOLICE:

- 2.1. Nazwa obiektu: plac wiejski na terenie sołectwa Osiedle NOWE Grocholice.
- 2.2. Lokalizacja: Na zbiegu ulic Błotnej i Waryńskiego w Nowych Grocholicach. Działka nr ewid. 186/4.

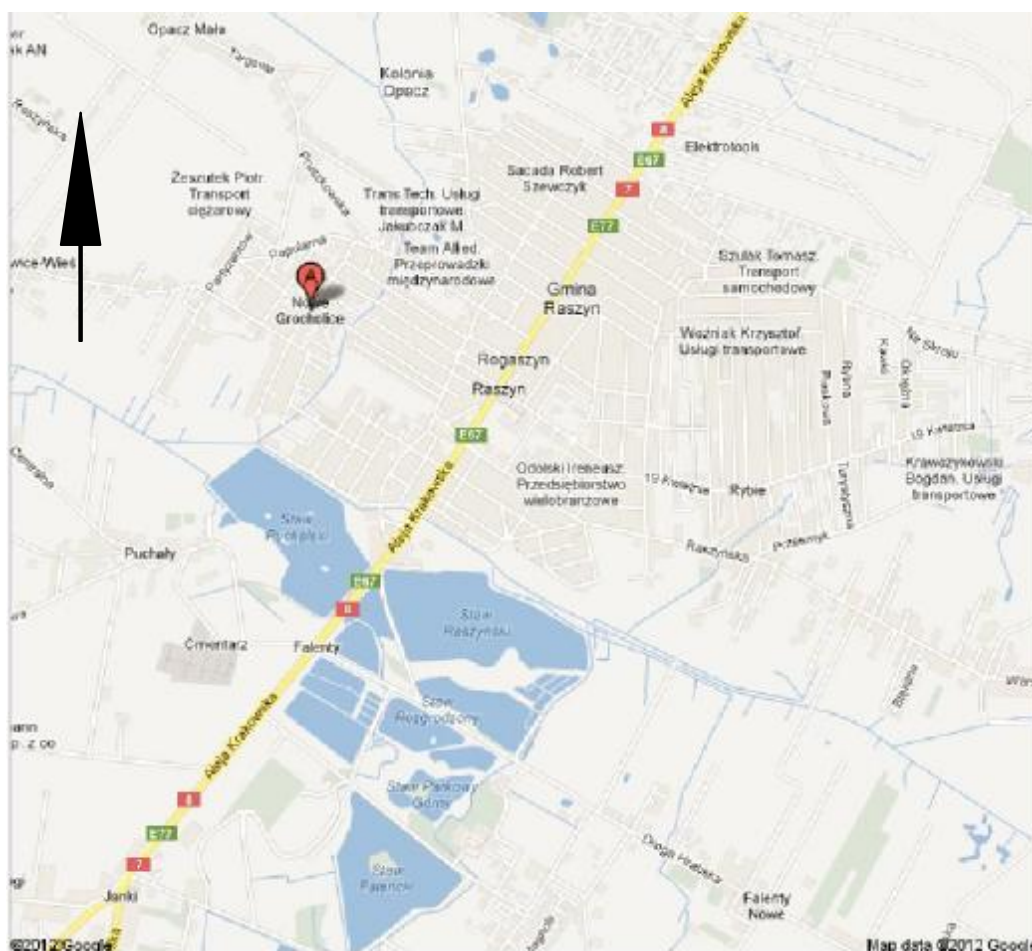

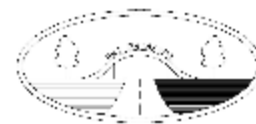

- 2.3. Stan istniejący: Działka nr ewid. 186/4 jest w chwili obecnej nie jest zagospodarowana o powierzchni 462,01 m². Znajdują się na niej cztery drzewa owocowe oraz dwa klony jesionolistne [*Acer negundo*]. Teren porasta trawa oraz roślinność ruderalna. Teren jest ogrodzony siatką stalową. Fragment ogrodzenia może wymagać naprawy (wygięta).
- 2.4. Stan projektowany: Projekt obejmuje utworzenie na tej działce ogólnie dostępnego skweru- placu wiejskiego- będącego miejscem reprezentacyjnym, umożliwiającym spotkania mieszkańców. Skwer ma również pełnić funkcje wypoczynkową i rekreacyjną. Podstawa założenia jest centralnie zlokalizowany plac z altaną ośmiokątną. Od placu odchodzą cztery ścieżki dzielące teren na cztery trawiaste placówki. Ścieżki te dochodzą do chodnika otaczającego całą działkę. Na osi wschód zachód, po obu stronach ścieżki zlokalizowane są żwirowe poszerzenia z usytuowanymi tam stołami do gier planszowych (szachy/warcaby, chińczyk) oraz stół do gry w piłkarzyki. Całość wykończona jest nasadzeniami roślin. Wokół centralnego placu nasadzenia bylin i krzewów, na środku każdego trawnika zaplanowano drzewo o pokroju kolumnowym. Całość okolona jest żywopłotem z roślin iglastych i liściastych. Przewidziano kilka ławek, tablicę z regulaminem oraz potrójny kosz na śmieci umożliwiający segregację odpadów.

Bilans terenu:

Nawierzchnia z kostki betonowej:	125,10 m ²	(27,08%)
Nawierzchnia żwirowa	20,40 m ²	(4,41%)
Rabaty	195,88 m ²	(42,40%)
Trawnik	120,63 m ²	(26,11%)

Powierzchnia opracowania: 462,01 m² (100%)

Powierzchnia biologicznie czynna wynosi 68,51% powierzchni działki.

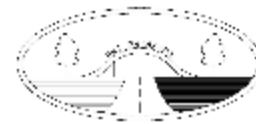

2.4.1. Altana:

Ośmiokątna altana (wiata na słupach bez bocznych ścianek) o średnicy 4 m (powierzchnia altany wynosi ok. 11,5 m² i może się nieznacznie różnić w zależności od producenta i modelu). Kryta gontem drewnianym lub bitumicznym. Słupy altany o wymiarach 13 x13 cm wykonane powinny być z drewna klejonego, zabezpieczona powierzchniowym środkiem impregnującym spełniającym normy bezpieczeństwa przewidziane dla placów zabaw (PN-EN 1176), ponieważ ma być ogólnodostępna i wykorzystywana przez dzieci. Mocowana musi być trwale do podłoża. Fundamentowana (Beton B-15, głębokość posadowienia z godnie z wymogami producenta).

Dach w kolorze naturalnego drewna lub grafitowy (przy zastosowaniu gontu bitumicznego), elementy konstrukcyjne w kolorze brązowym- kolorystyka dobrana do koloru ławek).

Pod altaną zamontowane mają być dwie ławki.

Przykładowa altana: <http://www.altany.info.pl/altany/altana-8.html>.

2.4.2. Ławki:

Ławki parkowe o wymiarach 1,65 m x 0,89 m, posadowione na głębokości -0,60 m.

Urządzenie wykonane musi być zgodnie z normą PN-EN 1176).

Konstrukcja ławki to rury stalowe fi 42,4 mm ocynkowane, szare. Oraz płaskowniki 50x15x 3mm spawane do rur.

Elementy siedziska i oparcia z drewna klejonego o przekroju 90x 40 mm. Impregnowane. Kolor elementów drewnianych- brąz.

Proponowany wzór ławki to ławka Lambada 7 firmy Saternus lub równoważna (karta produktu w załączeniu).

2.4.3. Stoliki do gry w szachy lub chińczyka:

Stoliki do gry w szachy, karty lub chińczyka betonowe z siedziskami z tworzywa sztucznego imitującego drewno do wkopania firmy Müller (nr kat 5100) lub równoważne (Karta produktu w załączeniu).

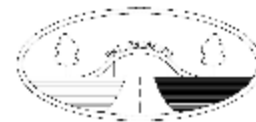

2.4.4. Piłkarzyki:

Stół betonowy do gry w piłkarzyki z wysokogatunkowego betonu firmy Müller (nr kat. 8000) lub równoważny. Wskazane może być zakotwiczeni stołu lub przymocowanie go do fundamentów, aby nie był przesuwany. (Karta produktu w załączeniu).

2.4.5. Kosz na śmieci:

Kosz na śmieci potrójny z oddzielnymi komorami na szkło, papier i plastik. Kubły ze stali ocynkowanej w obudowie drewnianej kolorystycznie zbliżonej do altany i ławek. Przykładowy kosz do segregacji firmy ZANO (karta produktu w załączeniu).

2.5. Nawierzchnie:

Nawierzchnia placu i ścieżek wykonana jest z kostki betonowej typu Piccola kolor granito (firmy Libet lub równorzędna) ograniczonej obrzeżem betonowym.

Konstrukcja:

- 6 cm -Kostka betonowa Piccola granito (lub równorzędna)
- 4 cm – podsypka piaskowa
- 10 cm – podbudowa z kruszywa łamanego # 0/31,5 mm,
- 5 cm – warstwa odsączająca z pospółki.

Poszerzenia ścieżek wyznaczone, jako miejsca do posadowienia stołów do gier i piłkarzyków wykonane są z żwiru płukanego obrzeżone listwą stalową (EverEdge lub równoważne).

Konstrukcja:

- 8 cm – żwir płukany #16-31,5 mm
- 10cm – podbudowa z kruszywa łamanego #0/31,5 mm
- 5 cm warstwa odsączająca z pospółki.

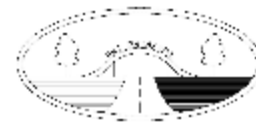

2.6. Dobór roślin:

Zaprojektowane rośliny mają być przede wszystkim ozdobne i wytrzymałe na trudne warunki klimatyczne, łatwo dostępne (rys. NG/Z/1).

Trawnik powinien być wykonany z mieszanek traw odpornych na suszę i deptanie. Przykładowa mieszanka „Boiskowa BIS” (kostrzewa trzcinowa „Asterix”- 30%, Kostrzewa trzcinowa ‘Starlett’- 30%, wiechlina łąkowa ‘Brooklawn’-10%, Życica trwała Stadion -10%, życica trwała ‘Pearlgreen/ Protega’-10 %, Kostrzewa czerwona rozłogowa ‘Maxima/Livision’-10%).

Rabaty od trawnika oddzielone są listwą stalową EverEdge (lub równorzędną).

W celu zapobieżeniu rozwojowi chwastów teren pod rośliny należy przykryć geowłókniną (czarną) a następnie zasypać około 7 cm warstwą żwiru płukanego (rabata wokół placu oraz pod drzewami) lub 10 cm warstwa kory rabaty wokół działki.

2.7. Elementy dodatkowe:

Aby uniknąć w przyszłości niszczenia nawierzchni i nasadzeń wskazane jest przeprowadzenie pod nawierzchnią przewodów pod przyszłe oświetlenie skweru. Do podłączenia oświetlenia konieczne będzie wykonanie projektu z uzyskaniem opinii i uzgodnień jednak na etapie budowy można ułożyć kable w osłonach (rurkach) tak, aby umożliwić w przyszłości przeciągnięcie odpowiedniego okablowania bez konieczności niszczenia nawierzchni.

Opracowała :
Magdalena Dąbrowska

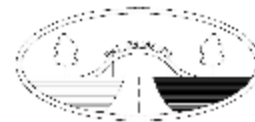

Adamów Rososki, dnia 28 września 2012 r.

OŚWIADCZENIE

Ja niżej podpisany, niniejszym oświadczam, iż projekt na: plac wiejski na terenie sołectwa OSIEDLE NOWE GROCHOLICE na działce nr ewid. 186/4 obręb Nowe Grocholice jest wykonana zgodnie z przepisami prawa budowlanego, zasadami wiedzy technicznej i jest kompletna do celu, któremu ma służyć.

PROJEKTANT:

URZĄD WOJEWODZKI
w Warszawie
Wydział Nadzoru Urbanistycznego
i Budowlanego
Nr ewidencyjny Wa-486/92

WARSZAWA, 08 lipca 1992 r.

STWIERDZENIE POSIADANIA PRZYGOTOWANIA ZAWODOWEGO
do pełnienia samodzielnej funkcji technicznej w budownictwie

Na podstawie art. 18 ust. 5 i art. 57 ust. 3 ustawy z dnia 24 października 1974 r. — Prawo budowlane (Dz. U. Nr 38, poz. 229) oraz § 2 ust.1 pkt 1, § 4 ust.1 i 2,
§ 13 ust.1 pkt 1

rozp. Ministra Gospodarki Terenowej i Ochrony Środowiska z dnia 20.II.1975 r. w sprawie samodzielnych funkcji technicznych w budownictwie (Dz. U. Nr 8, poz. 46 z późn. zmianami).

STWIERDZAM

ze Ob. PIOTR ZUBALA s. Walentego

magister inżynier architekt

urodzony(a) dnia 02 października 1960 r. Warszawa

posiada przygotowanie zawodowe do pełnienia samodzielnej funkcji technicznej

p r o j e k t a n t a

w specjalności a r c h i t e k t o n i c z n e j

- 1/ do sporządzania projektów w zakresie rozwiązań:
a/ architektonicznych wszelkich obiektów budowlanych,
b/ konstrukcyjno-budowlanych obiektów budowlanych o powszechnie znanych rozwiązaniach konstrukcyjnych i schematach technicznych, z wyłączeniem konstrukcji fundamentów głębokich i trudniejszych konstrukcji statycznie niewyznaczalnych,
2/ do kierowania, nadzorowania i kontrolowania budowy oraz oceny i badania stanu technicznego obiektów budowlanych - w budownictwie jednorodzinym, zagrodowym oraz innych budynków o kubaturze do 1000 m³.



S. Urz. Mag. inż. architekt

Mag. inż. Piotr Zubala
Dziękuję za udzielenie
Uwierzyteliwiam: 1992.07.08



Mazowiecka Okręgowa Rada Izby Architektów RP

ZAŚWIADCZENIE - ORYGINAŁ
(wypis z listy architektów)

Mazowiecka Okręgowa Rada Izby Architektów RP zaświadcza, że:

mgr inż. arch. Piotr ZUBALA

posiadający kwalifikacje zawodowe do pełnienia samodzielnych funkcji technicznych w budownictwie w specjalności architektonicznej i w zakresie posiadanych uprawnień nr **Wa-486/92**, jest wpisany na listę członków Mazowieckiej Okręgowej Izby Architektów RP pod numerem: **MA-1306**.

Członek czynny od: 27-08-2002 r.

Data i miejsce wygenerowania zaświadczenia: 03-08-2012 r. Warszawa.

Zaświadczenie jest ważne do dnia: **31-10-2012 r.**

Podpisano elektronicznie w systemie informatycznym Izby Architektów RP przez:
Anatol Kuczyski, Sekretarz Okręgowej Rady Izby Architektów RP.

Nr weryfikacyjny zaświadczenia:

MA-1306-5528-5D21-F47Y-YD8Y

Część A



M. Dąbrowska
(podpis posiadacza dyplomu)

Nr dyplomu 83293

SZKOŁA GŁÓWNA GOSPODARSTWA WIEJSKIEGO
W WARSZAWIE

Wydział Ogrodnictwa i Architektury Krajobrazu
(nazwa jednostki organizacyjnej uczelni)



DYPLOM

Pan(i) **Magdalena Maria Dąbrowska**

(imię/imiiona i nazwisko)

urodzony(a) dnia **22 marca** **1982** r.

w **Olsztynie**

odbył(a) studia na kierunku **architektura krajobrazu**

w zakresie

z wynikiem **bardzo dobrym**

i uzyskał(a) w dniu **29 czerwca** **2009** r.

tytuł zawodowy **magistra inżyniera**

Dziękam lub kierownik
jednostki organizacyjnej

Rektor







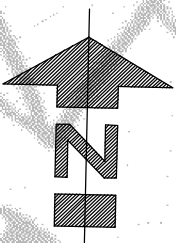
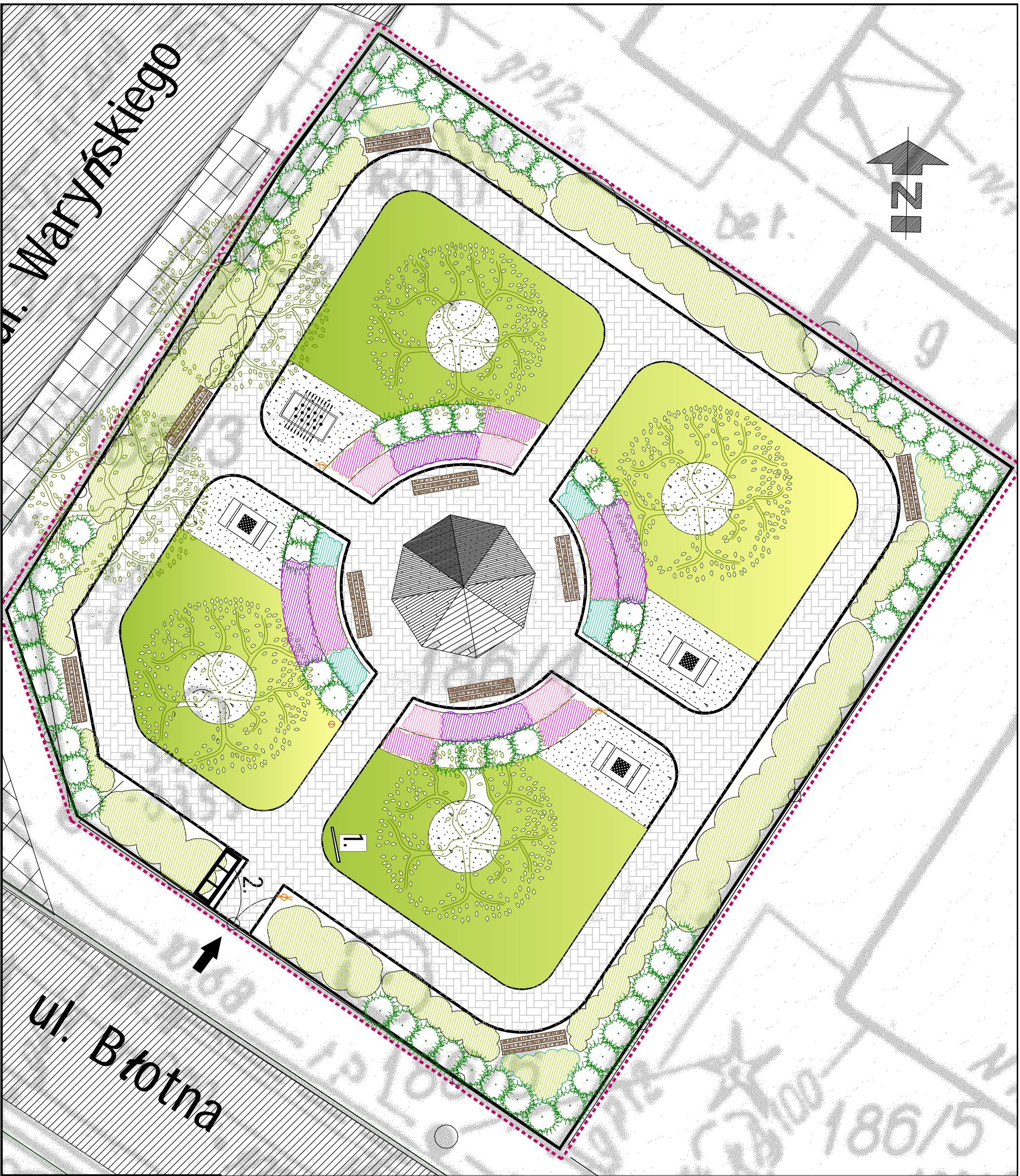

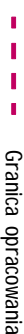
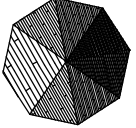
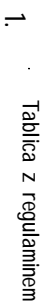
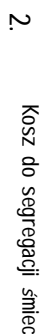

Prof. dr hab. A. Szymański
Prof. dr hab. A. Szymański
Warszawa

S. Szymański
(pieczęć imienna i podpis)

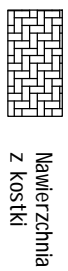
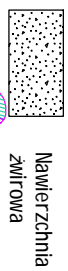
mp. **Prof. dr hab. A. Szymański**
30 czerwca **2009** r.
dnia
(miejscowość)

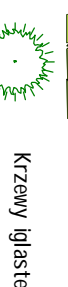

LEGENDA

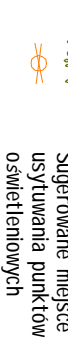
-  Granica opracowania
-  Altana
- 1.  Tablica z regulaminem
- 2.  Kosz do segregacji śmieci
-  Ławka
-  Płakaczki plenerowe
-  Stół do gry w szachy z siedziskami
-  Nawierzchnia z kostki
-  Nawierzchnia żwirkowa
-  Byliny kwitnące
-  Krzewy liściaste - żywopłoty
-  Trawnik
-  Krzewy iglaste
-  Drzewa liściaste
-  Sugerowane miejsce usytuowania punktów oświetleniowych

ZAGOSPODAROWANIE TERENU PLACU WIEJSKIEGO W NOWYCH GROCHOLICACH dz. nr 186/4

PROJEKT ZAGOSPODAROWANIA TERENU, W SOLECYMACH: OSIEDLE NOWE GROCHOLICE, PUCHAŁY I OSIEDLE TALENTY NA TERENIE GMINY RASZYN

zamawiający: **Gmina Raszyn**
ul. Szkolna 2a
05-090 Raszyn

projektował: **Piotr Zubala**
numer uprawnień: MA-486/92

opracowała: **Magdalena Dąbrowska**
PRI ESTYKADA Magdalena Dąbrowska
Adamów Rososki 21, 06-650 Chynów

skala: **1:100** data: **08.2012** nr rysunku: **NG/PZT/1** str.

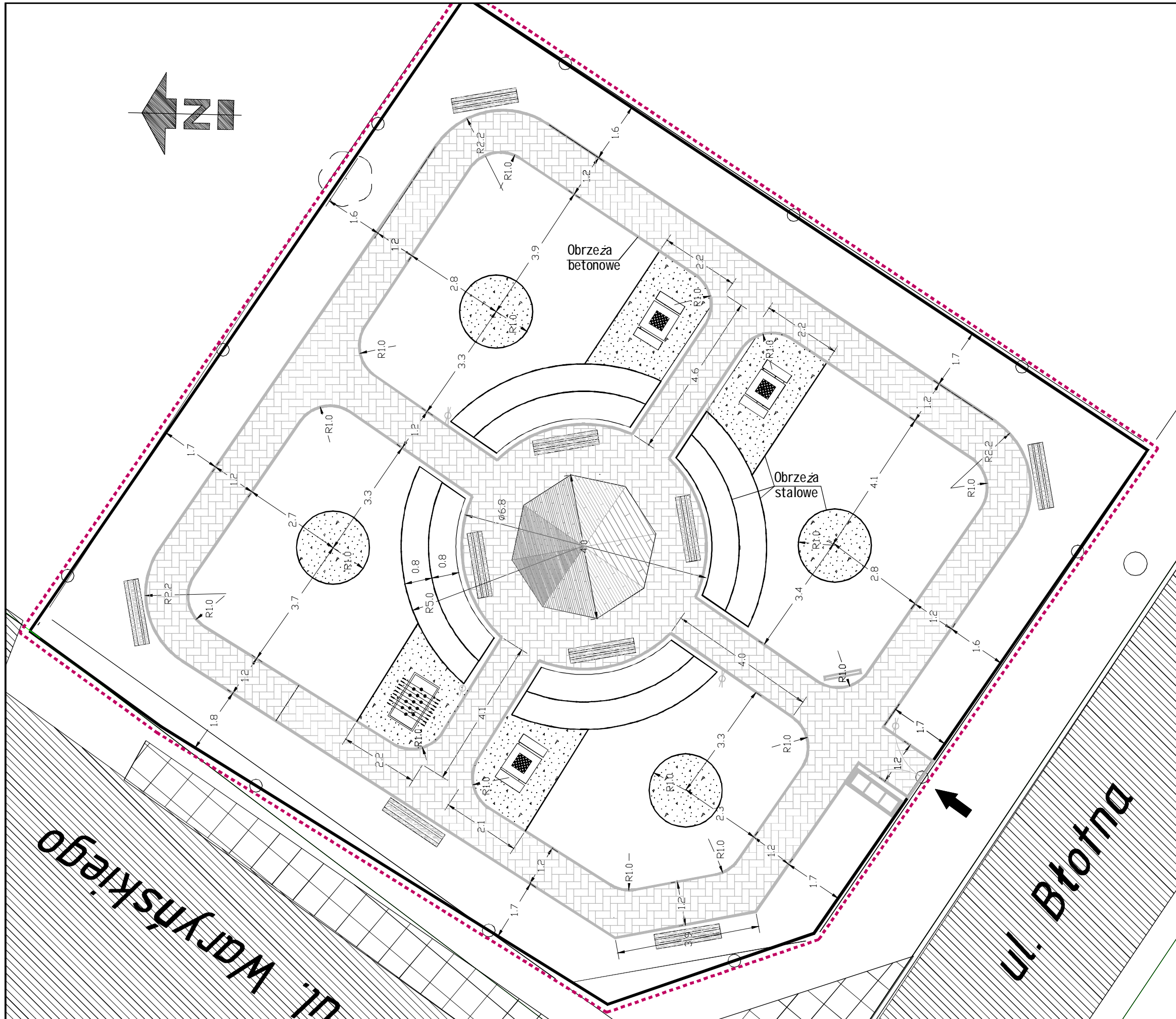
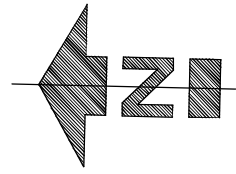

LEGENDA

-  Granica opracowania
-  Altana
-  Tablica z regulaminem
-  Kosz do segregacji śmieci
-  Ławka
-  Piłkarzyki plenerowe
-  Stolik do gry w szachy z siedziskami
-  Nawierzchnia z kostki
-  Nawierzchnia żwirowa

ZAGOSPODAROWANIE TERENU PLACU WIEJSKIEGO W NOWYCH GROCHOLICACH- WYMIARY

PROJEKTY ZAGOSPODAROWANIA TERENÓW W SOŁECTWACH:
OSIEDLE NOWE GROCHOLICE, PUCHAŁY I OSIEDLE FALENTY
NA TERENIE GMINY RASZYN

zamawiający:	Gmina Raszyn ul. Szkolna 2a 05-090 Raszyn		
projektował:	Piotr Zubala numer uprawnieńWA-486/92		
opracowała:	Magdalena Dąbrowska PRI ESTAKADA Magdalena Dąbrowska Adamów Rososki 21, 06-650 Chynów		
skala 1:100	data 08.2012	nr rysunku NG/PZT/2	str.

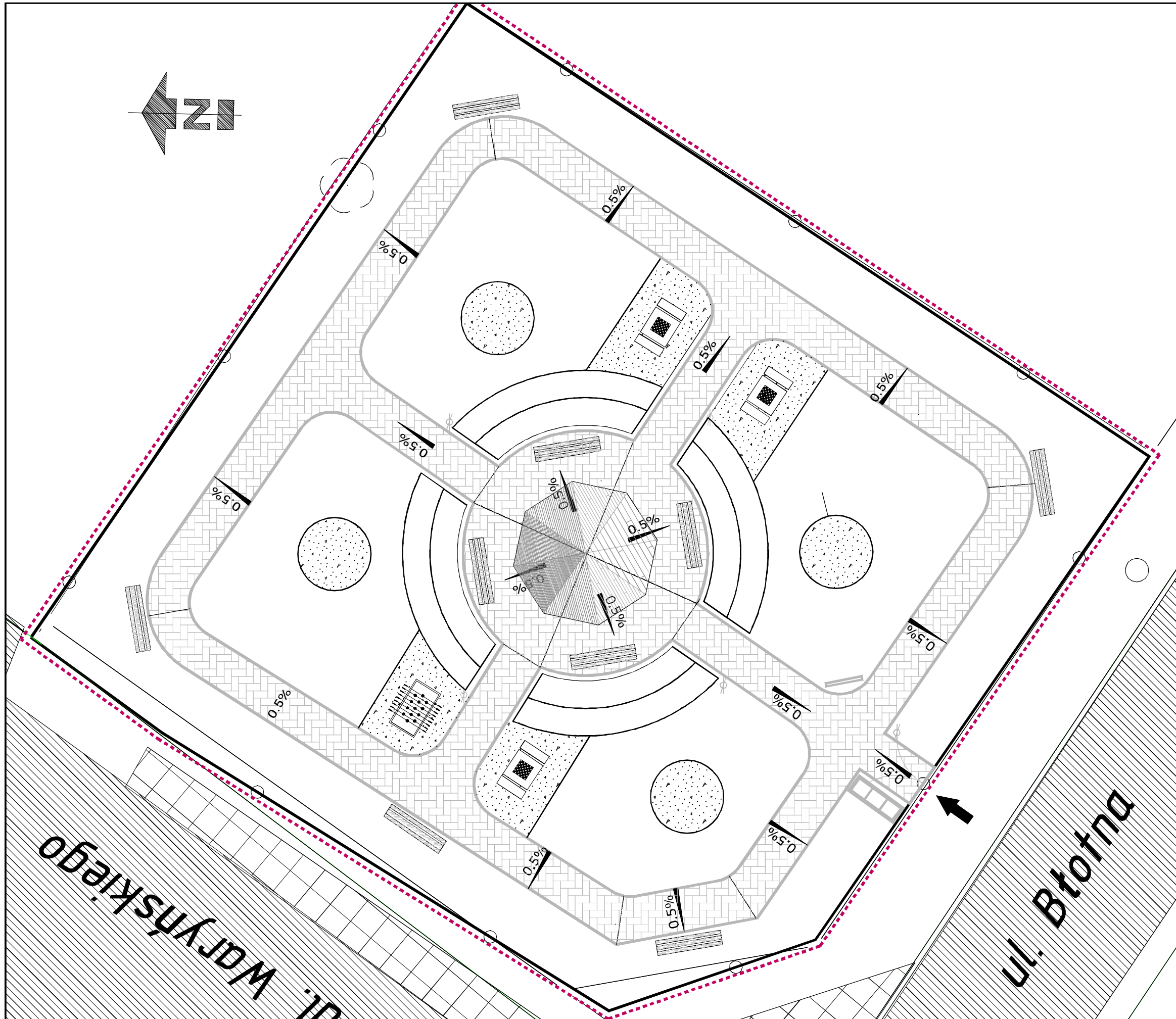

LEGENDA

-  Granica opracowania
-  Fontanna
-  Stół z regulaminem
-  Kosz do segregacji śmieci
-  Ławka
-  Piłkarzyki plenerowe
-  Stół do gry w szachy z siedziskami
-  Nawierzchnia z kostki
-  Nawierzchnia żwirowa

ZAGOSPODAROWANIE TERENU PLACU WIEJSKIEGO W NOWYCH GROCHOLICACH- SPADKI

PROJEKTY ZAGOSPODAROWANIA TERENÓW W SOŁECTWACH:
OSIEDLE NOWE GROCHOLICE, PUCHAŁY I OSIEDLE FALENTY
NA TERENIE GMINY RASZYN

zamawiający: **Gmina Raszyn**
ul. Szkolna 2a
05-090 Raszyn

projektował: **Piotr Zubala**
numer uprawnień WA-486/92

opracowała: **Magdalena Dąbrowska**
PRI ESTAKADA Magdalena Dąbrowska
Adamów Rososki 21, 06-650 Chynów

skala	data	nr rysunku	str.
1:100	08.2012	NG/PZT/3	

UL. WAPYŃSKIEGO

UL. BŁOTNA

PRZEKRÓJ PRZEZ NAWIERZCHNIĘ CHODNIKA

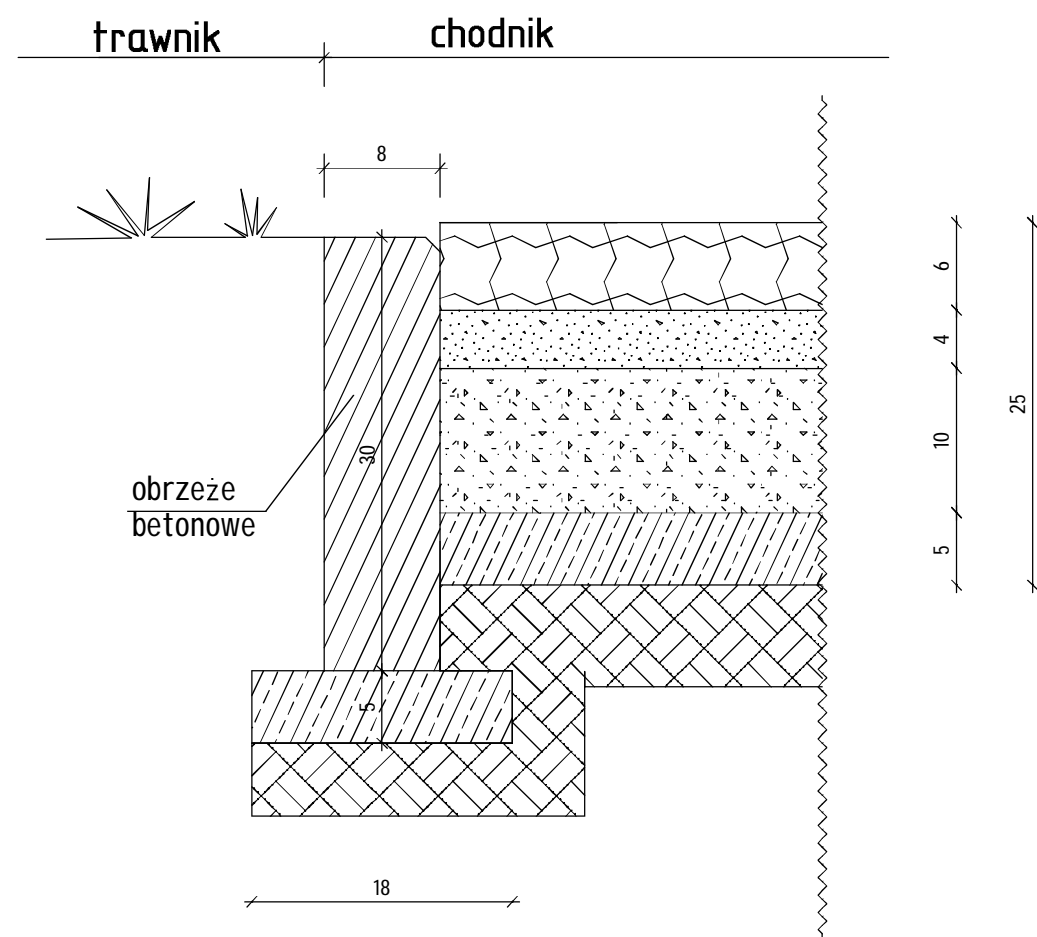

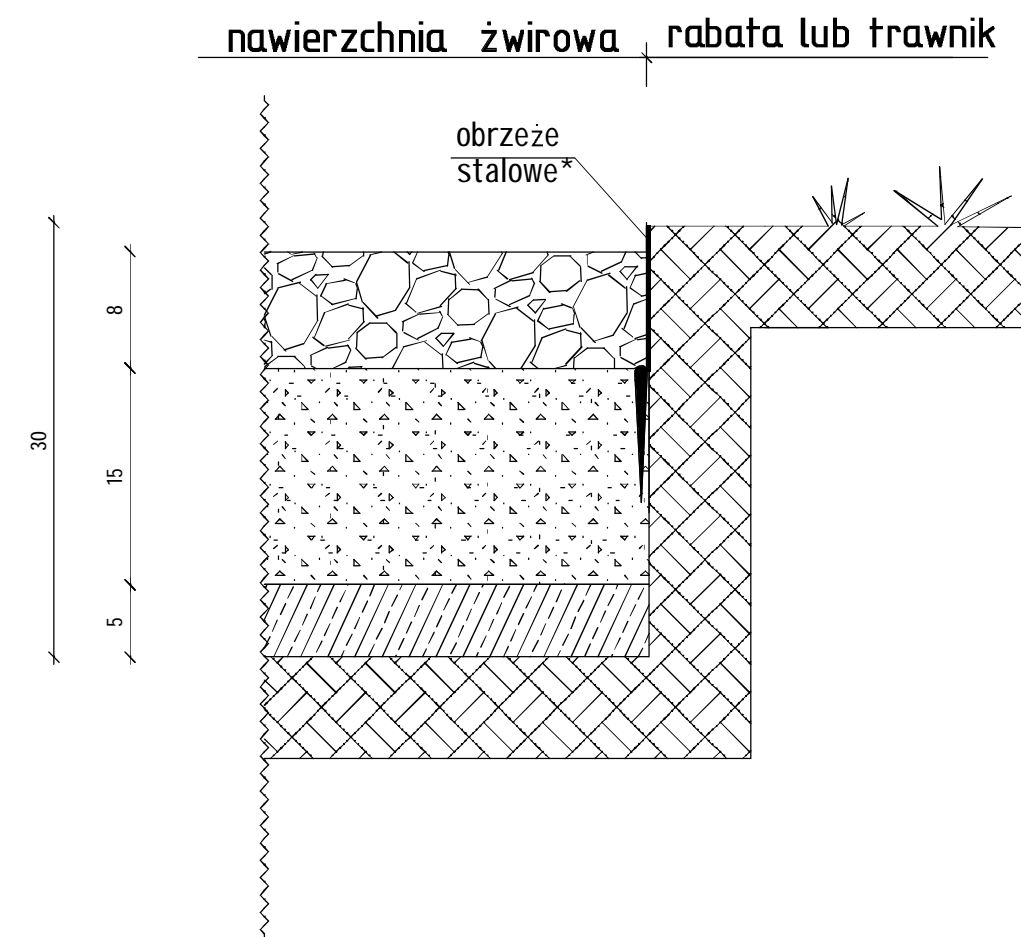

PRZEKRÓJ PRZEZ NAWIERZCHNIĘ ŻWIROWĄ



* Obrzeże stalowe gr 16 mm , szerokości 100mm i długości 1000mm ze szpilkami

LEGENDA

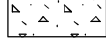
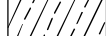
-  Kostka brukowa 6 cm
-  Żwir płukany # 16/31,5mm
-  Podsypka piaskowa
-  Podbudowa z kruszywa ciemnego #0/31,5 mm
-  warstwa odsączająca z pospółki

ZAGOSPODAROWANIE TERENU PLACU WIEJSKIEGO W NOWYCH GROCHOLICACH- KONSTRUKCJA			
PROJEKTY ZAGOSPODAROWANIA TERENÓW W SOLECTWACH: OSIEDLE NOWE GROCHOLICE, PUCHAŁY I OSIEDLE FALENTY FALENTY NA TERENIE GMINY RASZYN			
zamawiający:	Gmina Raszyn ul. Szkolna 2a 05-090 Raszyn		
projektował:	Piotr Zubala numer uprawnień WA-486/92		
opracowała:	Magdalena Dąbrowska PRI ESTAKADA Magdalena Dąbrowska Adamów Rososki 21, 06-650 Chynów		
skala 1:50	data 08.2012	nr rysunku NG/PZT/4	str.

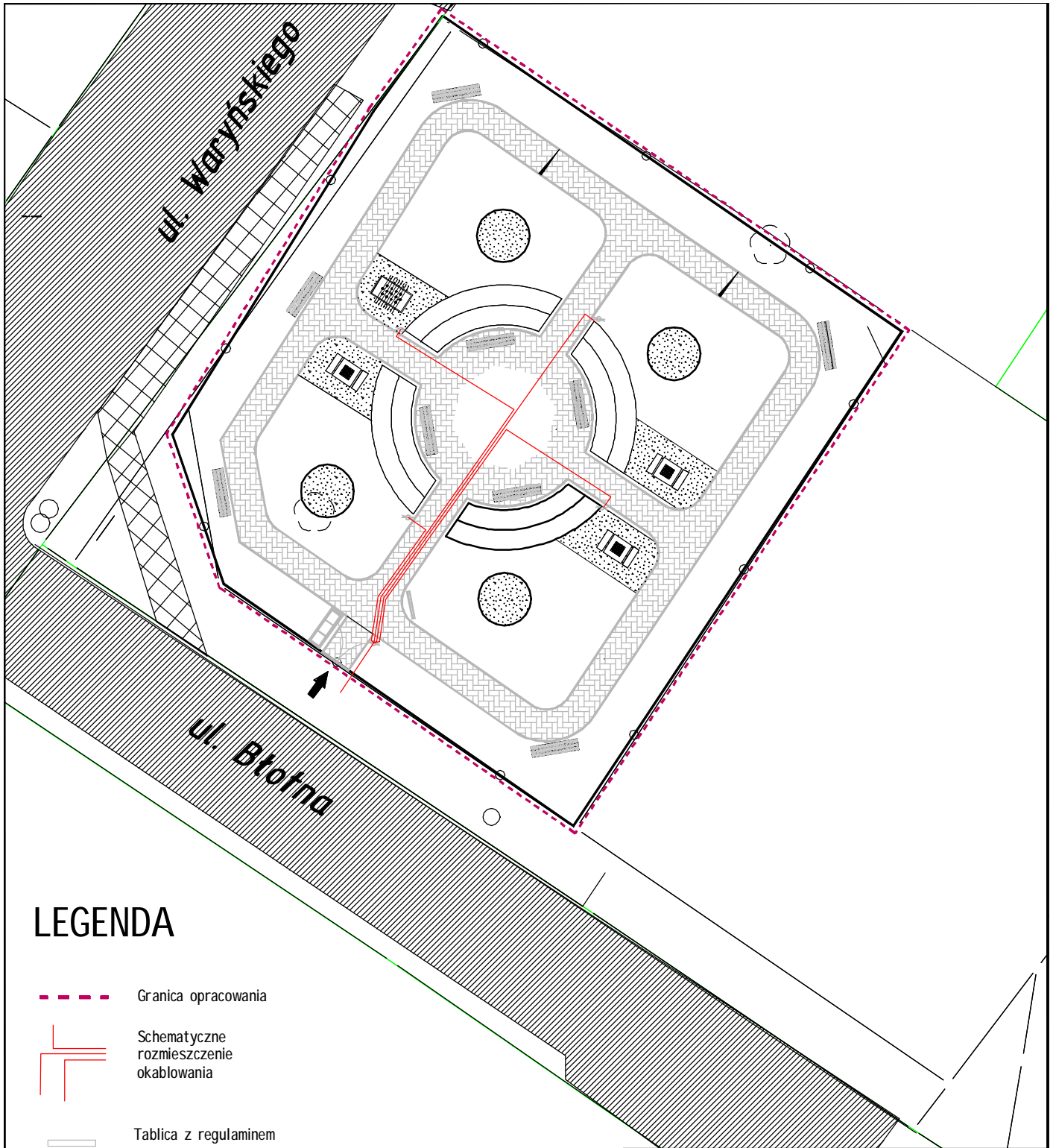

LEGENDA

 Granica opracowania

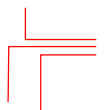
 Schematyczne rozmieszczenie okablowania

 Tablica z regulaminem

 Kosz do segregacji śmieci

 Ławka

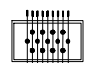
 Piłkarzyki plenerowe

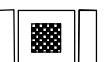
 Stolik do gry w szachy z siedziskami

 Nawierzchnia z kostki

 Nawierzchnia żwirowa

Ze względu na koszty projekt nie obejmuje oświetlenia, jednak aby zapobiec w przyszłości niszczeniu nawierzchni oraz nasadzeń można na etapie budowy przeprowadzić kable w ostonach do zasilenia w przyszłości latarni.

Do podłączeni akonieczny będzie projekt instalacji elektrycznej wykonany przez osobę z uprawnieniami i zatwierzony i zaopiniowany zgodnie z przepisami.

ZAGOSPODAROWANIE TERENU PLACU WIEJSKIEGO W NOWYCH GROCHOLICACH- SCHEMAT OKABLOWANIA

PROJEKTY ZAGOSPODAROWANIA TERENÓW W SOŁECTWACH:
OSIEDLE NOWE GROCHOLICE, PUCHAŁY I OSIEDLE FALENTY
NA TERENIE GMINY RASZYN

zamawiający: **Gmina Raszyn**
ul. Szkolna 2a
05-090 Raszyn

projektował: **Piotr Zubala**
numer uprawnień WA-486/92

opracowała: **Magdalena Dąbrowska**
PRI ESTAKADA Magdalena Dąbrowska
Adamów Rososki 21, 06-650 Chynów

skala
1:100

data
08.2012

nr rysunku
NG/PZT/5

str.

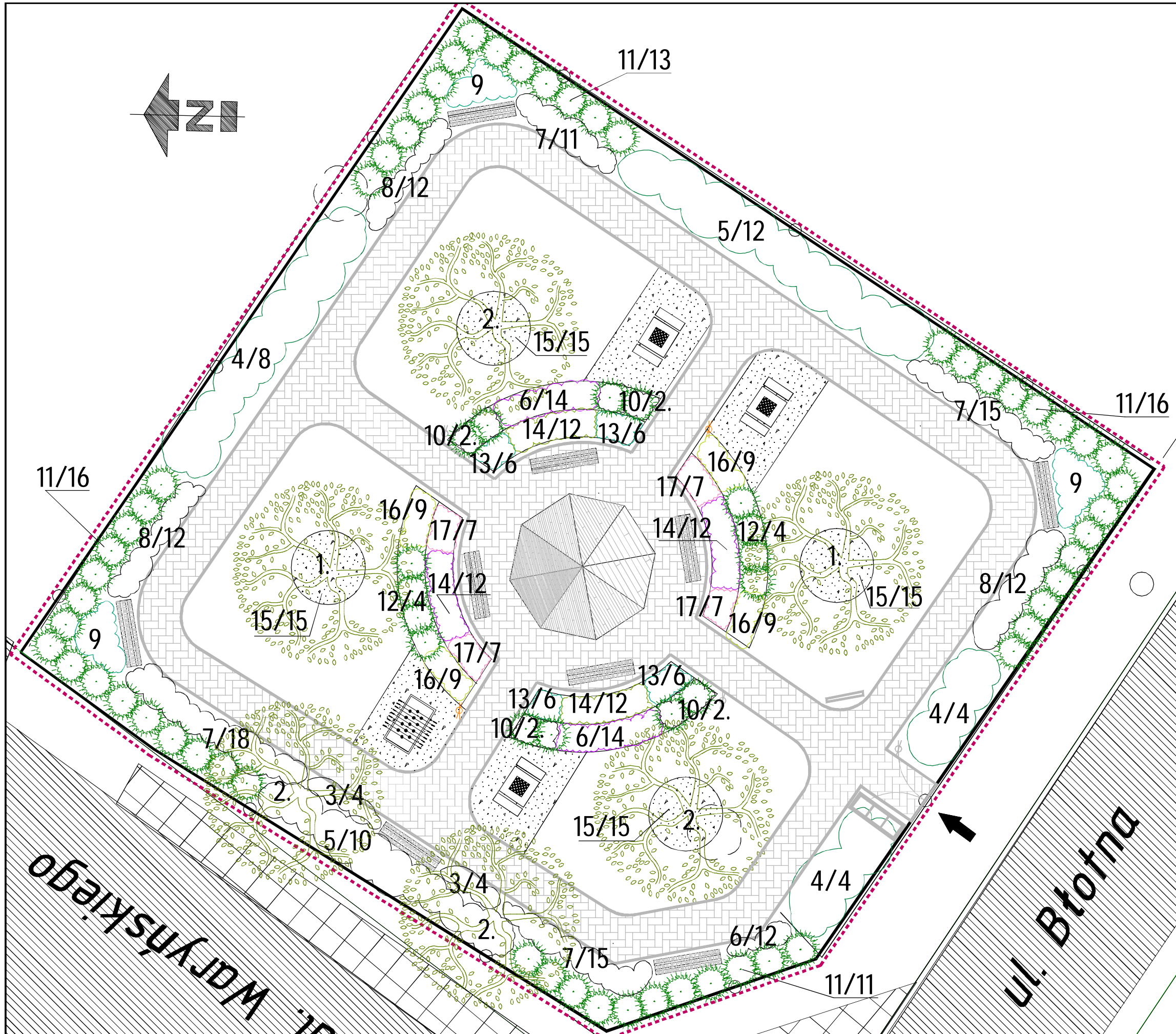

LEGENDA

-  Granica opracowania
-  Altana
-  Tablica z regulaminem
-  Kosz do segregacji śmieci
-  Ławka
-  Piaskrzyki plenerowe
-  Stolik do gry w szachy z siedziskami
-  Nawierzchnia z kostki
-  Nawierzchnia żwirowa

WYKAZ ZASTOSOWANYCH ROŚLIN

nr	nazwa łacińska	nazwa polska	wielkość	ilość
DRZEWA				
1	<i>Acer platanoides</i> 'Crimson Sentry'	Klon zwyczajny 'Crimson Sentry'	220 cm	2
2	<i>Carpinus betulus</i> 'Fastigiata'	Grab zwyczajny 'Fastigiata'	220 cm	4
KRZEWY LIŚCIASTE				
3	<i>Berberis thunbergii</i> 'Pink Queen'	Berberys Thunberga 'Pink Queen'	Co 2	8
4	<i>Physocarpus opulifolius</i> 'Diablo'	Pęcherznica kaliniolista 'Diablo'	Co 2	16
5	<i>Physocarpus opulifolius</i> 'Luteus'	Pęcherznica kaliniolista 'Luteus'	Co 2	22
6	<i>Rosa</i> 'The Fairy'	Róża okrywowa 'The Fairy'		28
7	<i>Spirea betulifolia</i>	Tawuła brzoziolistna	Co 3	59
8	<i>Spirea japonica</i> 'Goldflame'	Tawuła japońska 'Goldflame'	Co 3	42
9	<i>Weigela florida</i> 'Rumba'	Krzewuszka cudowna 'Rumba'	Co 2-3	3
KRZEWY IGLASTE				
10	<i>Pinus mugo</i> 'Mops'	Sosna kosodrzewina 'Mops'	Co 2	8
11	<i>Thuja occidentalis</i> 'Columna'	Żywotnik zachodni 'Columna'	100-120 cm	56
12	<i>Thuja occidentalis</i> 'Danica'	Żywotnik zachodnik 'Danica'	30-40 cm	8
BYLINY				
13	<i>Aster dumosus</i> 'Prof. Anton Kippenberg'	Aster krzewiasty 'Prof. Anton Kippenberg'	P9	24
14	<i>Geranium x cantabrigense</i> 'Cambridge'	Bodziszek kantabryjski 'Cambridge'	P9	48
15	<i>Hosta</i> 'Undulata'	Funkia 'Undulata'	P9	60
16	<i>Salvia nemerosa</i>	Szałwia omszona	P9	36
17	<i>Veronica spicata</i> 'Heidekind'	Przeatacznik kłosowy 'Heidekind'	P9	28

ZAGOSPODAROWANIE TERENU PLACU WIEJSKIEGO W NOWYCH GROCHOLICACH- DOBÓR ROŚLIN

PROJEKTY ZAGOSPODAROWANIA TERENÓW W SOŁECTWACH: OSIEDLE NOWE GROCHOLICE, PUCHAŁY I OSIEDLE FALENTY NA TERENIE GMINY RASZYN

zamawiający:	Gmina Raszyn ul. Szkolna 2a 05-090 Raszyn		
projektowała:	Magdalena Dąbrowska PRI ESTAKADA Magdalena Dąbrowska Adamów Rososki 21, 06-650 Chynów		
skala	1:100	data	08.2012
		nr rysunku	NG/Z/1
		str.	

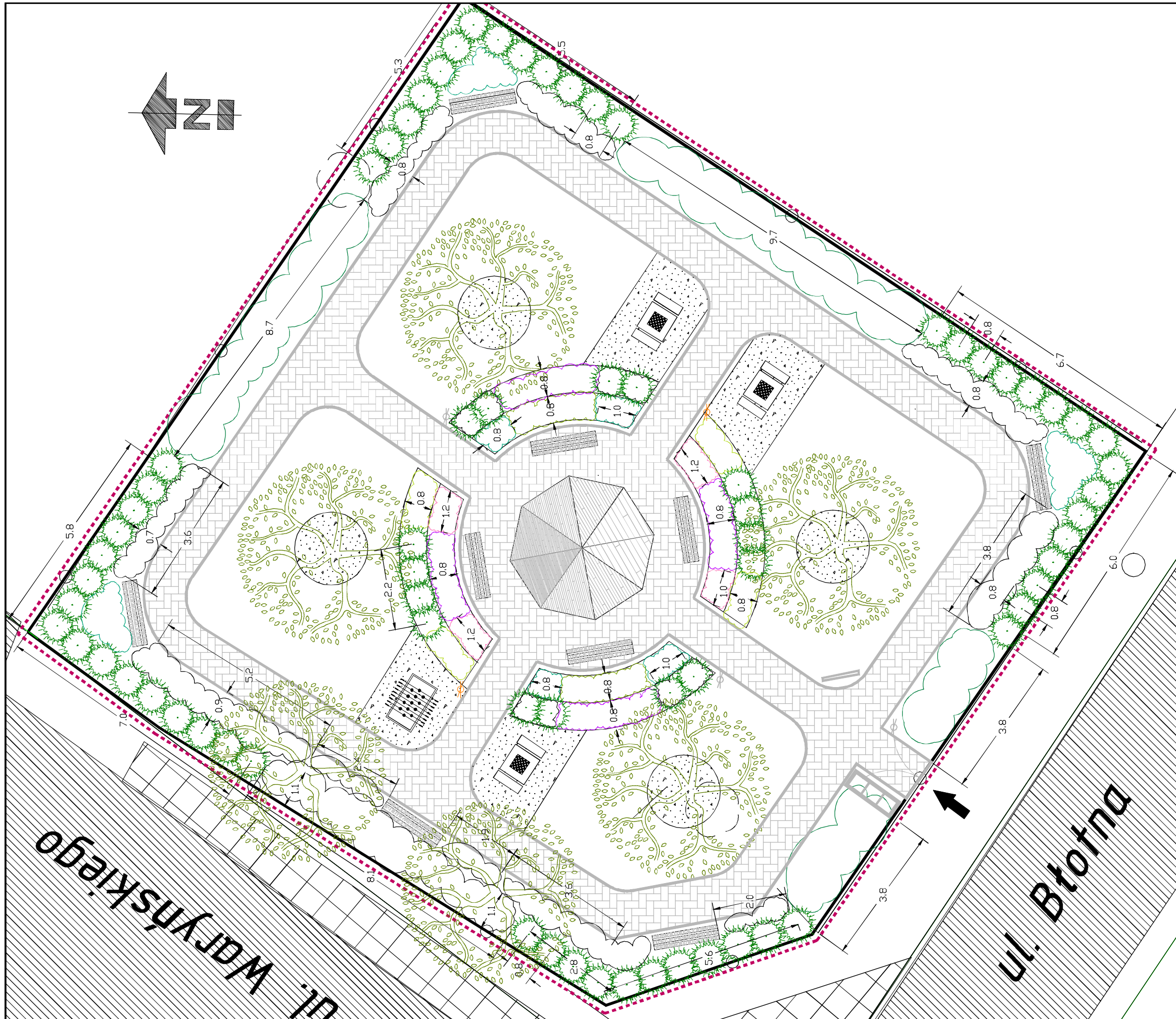

LEGENDA

-  Granica opracowania
-  Altana
-  Tablica z regulaminem
-  Kosz do segregacji śmieci
-  Ławka
-  Płkarkzyki plenerowe
-  Stolik do gry w szachy z siedziskami
-  Nawierzchnia z kostki
-  Nawierzchnia żwirowa
-  Byliny kwitnące
-  Krzewy liściaste- żywopłoty
-  Krzewy iglaste
-  Drzewa liściaste

ZAGOSPODAROWANIE TERENU PLACU WIEJSKIEGO W NOWYCH GROCHOLICACH- DOBÓR ROŚLIN WYMIARY

PROJEKTY ZAGOSPODAROWANIA TERENÓW W SOLECTWACH:
OSIEDLE NOWE GROCHOLICE, PUCHAŁY I OSIEDLE FALENTY
NA TERENIE GMINY RASZYN

zamawiający:	Gmina Raszyn ul. Szkolna 2a 05-090 Raszyn		
projektowała:	Magdalena Dąbrowska PRI ESTAKADA Magdalena Dąbrowska Adamów Rososki 21, 06-650 Chynów		
skala	data	nr rysunku	str.
1:100	08.2012	NG/Z/2	

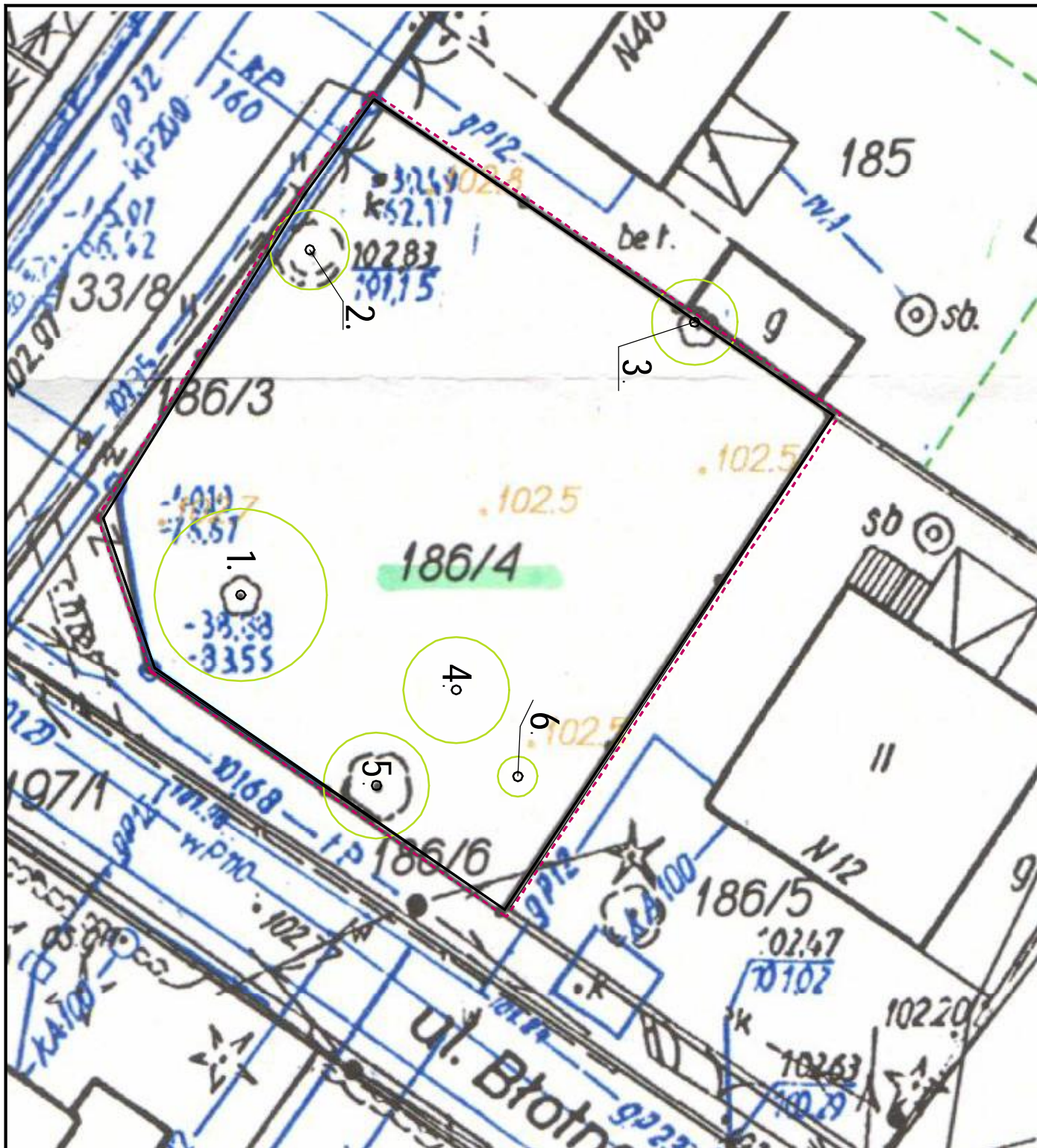

WYKAZ I INWENTARYZOWANYCH DRZEW

p.	nazwa łacińska	nazwa polska	obw. w piersnicy	wysokosc	Ø korony	uwagi
DRZEWA						
1	Acer negundo	Klon jesionolistny	forma krzewiasta wielopniowa	5 m	7 m	do usuniecia
2	Pyrus sp.	Grusza	78 cm	4 m	3.5 m	do usuniecia
3	Acer negundo	Klon jesionolistny	wielopniowy 25/20/23/14/34/26	3m	3 m	do usuniecia lub pielgnacji
4	Malus sp.	Jablon	74 cm	4 m	4 m	do usuniecia
5	Pyrus sp.	Grusza	70 cm	4 m	3 m	do usuniecia
6	Cerasus sp.	Wisnia	25/23	1.8 m	1.5 m	do usuniecia

ZAGOSPODAROWANIE TERENU PLACU WIEJSKIEGO W NOWYCH GROCHOLICACH- INWENTARYZACJA ZIELENI

PROJEKTY ZAGOSPODAROWANIA TERENÓW W SOŁECTWACH:
OSIEDLE NOWE GROCHOLICE, PUCHAŁY I OSIEDLE FALENTY
NA TERENIE GMINY RASZYN

zamawiający:		Gmina Raszyn ul. Szkolna 2a 05-090 Raszyn	
projektowała:		Magdalena Dąbrowska PRI ESTAKADA Magdalena Dąbrowska Adamów Rososki 21, 06-650 Chynów	
skala	data	nr rysunku	str.
1:200	08.2012	NG/Z/3	

PRZYKŁADOWA ALTANA

<http://www.altany.info.pl/altany/altana-8.html>



Ławka Flex 02.018



WIZUALIZACJA

WYMIARY

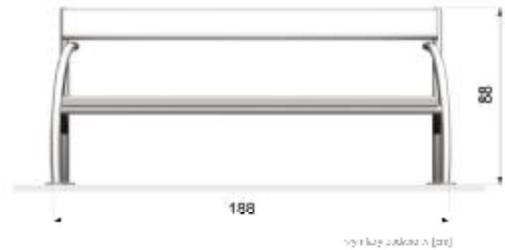

DANE TECHNICZNE

WYMIARY

- długość 188cm
- wysokość 88cm
- szerokość 82cm

WAGA

- 45kg

MATERIAŁY

- rury stalowe 42mm
- drewno

KOLORYSTYKA

- dowolny kolor z palety RAL

NOTATKI



Stolik rekreacyjny

nr kat. 5100 - do gry w karty

5101 - do gry w karty i szachy

5104 - do gry w chińczyka i szachy

- Konstrukcja wykonana jest z betonu klasy B30, wibrowanego.
- Szlifowany i lakierowany blat stali jest wysoce odporny na działanie czynników atmosferycznych. Obrzeże blatu wykończona profilowaną listwą aluminiową.
- Siedziska wykonane z tworzywa sztucznego.
- Szachownica wykonana z kostki granitowej, pole do gry w chińczyka z barwionej masy betonowej.



Stolik rekreacyjny

nr kat. 5110 - do gry w karty

5111 - do gry w karty i szachy

5114 - do gry w chińczyka i szachy

- Konstrukcja wykonana jest z betonu klasy B30, wibrowanego.
- Szlifowany i lakierowany blat stali jest wysoce odporny na działanie czynników atmosferycznych. Obrzeże blatu wykończona profilowaną listwą aluminiową.
- Siedziska wykonane z tworzywa sztucznego.
- Szachownica wykonana z kostki granitowej, pole do gry w chińczyka z barwionej masy betonowej.



Stolik rekreacyjny

nr kat. 5350 - do gry w karty

5351 - do gry w karty i szachy

5354 - do gry w chińczyka i szachy

- Konstrukcja wykonana jest z betonu klasy B30, wibrowanego.
- Szlifowany i lakierowany blat stali jest wysoce odporny na działanie czynników atmosferycznych. Obrzeże blatu wykończona profilowaną listwą aluminiową.
- Siedziska wykonane z tworzywa sztucznego.
- Szachownica wykonana z kostki granitowej, pole do gry w chińczyka z barwionej masy betonowej.

Stolik rekreacyjny

nr kat. 5100

5101

5104

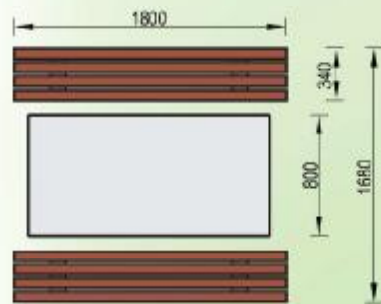
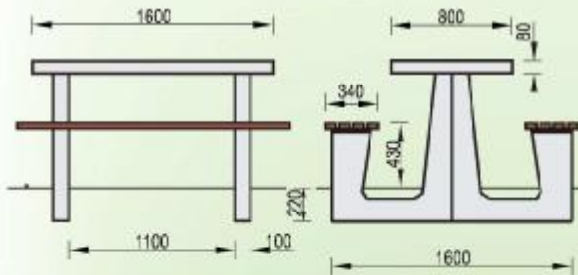

Stolik rekreacyjny

nr kat. 5110

5111

5114

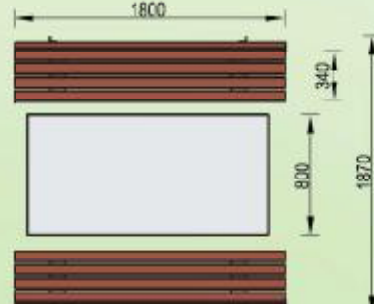
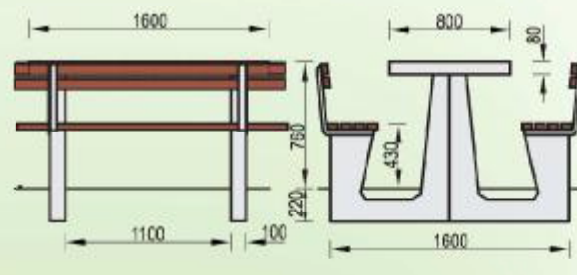

Stolik rekreacyjny

nr kat. 5350

5351

5354

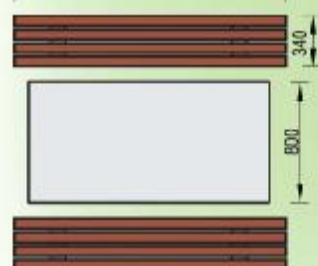
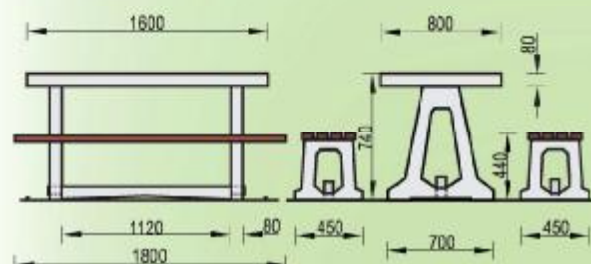

nr kat. 5100

5110

5350

karty

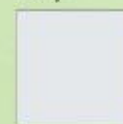

karty

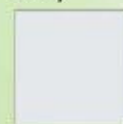

nr kat. 5101

5111

5351

karty



szachy



nr kat. 5104

5114

5354

chińczyk



szachy

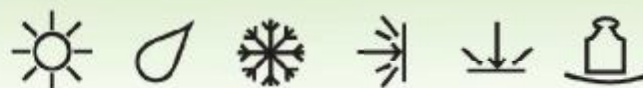

Piłkarzyki

nr kat. 8000

- Urządzenie przeznaczone do zabawy na wolnym powietrzu
- Konstrukcja urządzenia wykonana jest z betonu klasy B30, a blat z betonu z kruszywem ozdobnym.
- Powierzchnia boiska jest szlifowana na gładko co zapewnia wysoki komfort gry.
- Łączki z prętów chromowych zakończone są gumowymi uchwytami.
- Obrzeże boiska wykonane z listwy aluminiowej zabezpieczającej przed uderzeniami i obiciem.



Pilkarzyki
nr kat. 8000

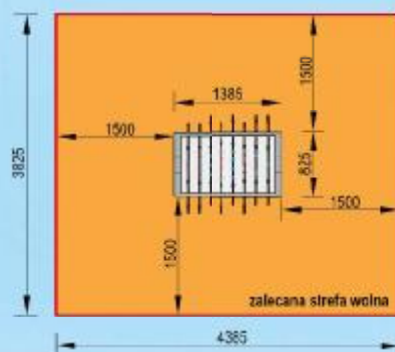
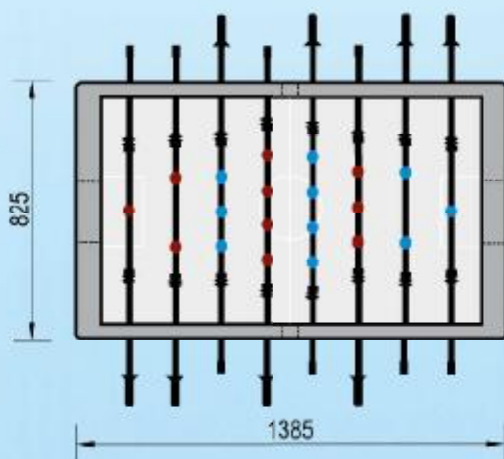
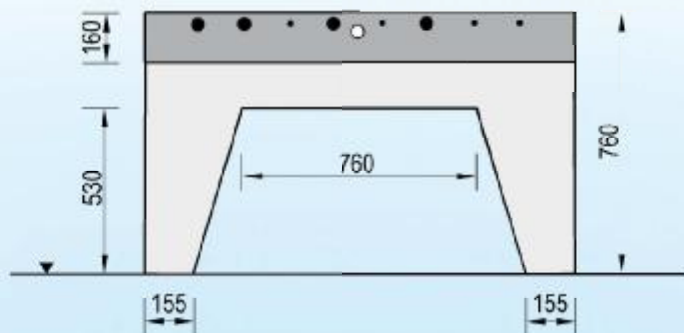

Kosz Flash 15.025



WIZUALIZACJA

WYMIARY



DANE TECHNICZNE

WYMIARY

- wysokość 82cm
- głębokość 44cm
- szerokość 117cm

POJEMNOŚĆ

- 75L

WAGA

- 45kg

MATERIAŁY

- konstrukcja - stal, drewno
- pojemnik - stal ocynkowana

KOLORYSTYKA

- stal nierdzewna satynowana
- dowolny kolor z palety RAL

NOTATKI

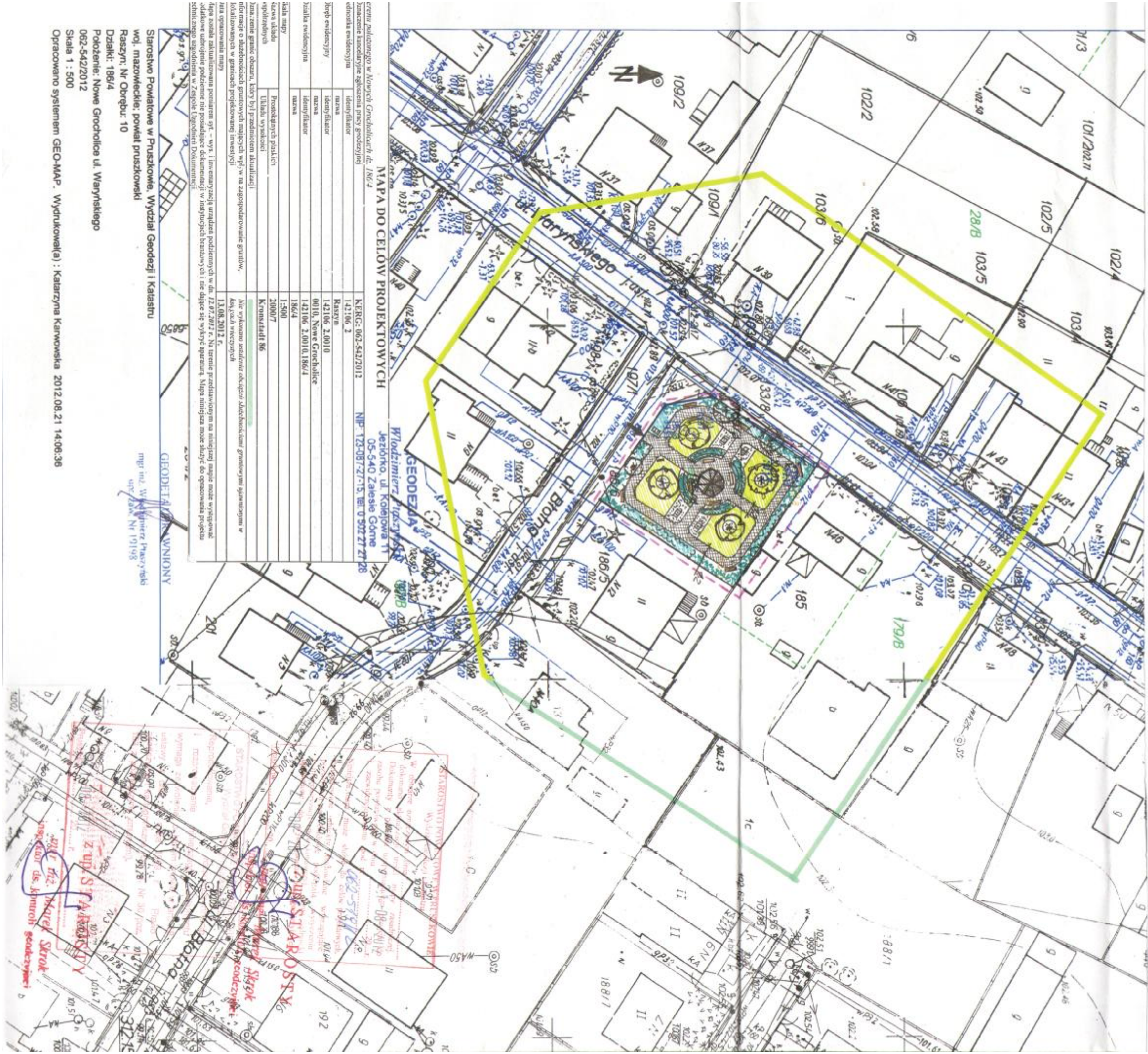

MAPA DO CELÓW PROJEKTOWYCH

celem planowania w Nowych Grocholicach dz. 186/4	NRKG: 002-542/2012	NIP: 123-087-21-15; BR: 0 9027 27 27 28
zawieszenie kartograficzne wykonana przez geodzyjni	1:42 186 2	
odnośnik ewidencyjny	Raszyn	
rodzaj ewidencji	1:42 106 2,0010	
rodzaj ewidencji	0010, Nowe Grochalice	
rodzaj ewidencji	1:42 106 2,0010, 186/4	
rodzaj ewidencji	186/4	
rodzaj ewidencji	1:500	
rodzaj ewidencji	2000/7	
rodzaj ewidencji	Konstancja 86	
rodzaj ewidencji	13.08.2012 r.	

GEODETA PRACOWNICY
mgr inż. Włodzimierz Ptaszyński
ul. Waryńskiego 10
05-540 Zalesie Górne
NIP: 123-087-21-15; BR: 0 9027 27 27 28

Starostwo Powiatowe w Pruszkowie, Wydział Geodezji i Katastru
woj. mazowiecki, powiat pruszkowski
Raszyn, Nr Obręb: 10
Działki: 186/4
Pokozenie: Nowe Grochalice ul. Waryńskiego
062-542/2012
Skala 1 : 500
Opracowano systemem GEO-MAP, wydrukował(a) : Katarzyna Karwowska 2012.08.21 14:06:36

LEGENDA

- Granica opracowania
- Alfana
- Tablica z regulaminem
- Kosz do segregacji śmieci
- Ławka
- Piłkarzyki plenerowe
- Stołek do gry w szachy z siedziskami
- Nawierzchnia z kostki (27,08% pow. działki)
- Nawierzchnia żwirowa (4,41% pow. działki)
- Trawnik (42,40% pow. działki)
- Rabaty z krzewów (26,11% pow. działki)
- Drzewa liściaste

ZAGOSPODAROWANIE TERENU PLACU WIEJSKIEGO W NOWYCH GROCHOLICACH			
PROJEKT ZAGOSPODAROWANIA TERENÓW W SOLECTWACH: OSIEDLE NOWE GROCHOLICE, PUCHAŁY I OSIEDLE FALENTY NA TERENIE GMINY RASZYN			
zamawiający:	Gmina Raszyn ul. Szkolna 2a 05-090 Raszyn		
projektował:	Piotr Zubala numer uprawnień WA-486/92 <i>P.M.</i>		
opracowała:	Magdalena Dąbrowska PRI ESTAKADA Magdalena Dąbrowska Adamów Rosalski 21, 06-650 Chynów		
skala	data	nr rysunku	str.
1:500	08.2012	NG/PZT/1a	